

SC-グレーチング付集水枱600×600

■ 形状

構造図

配筋図

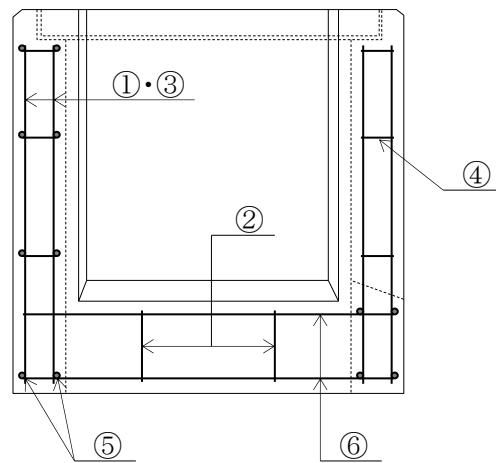
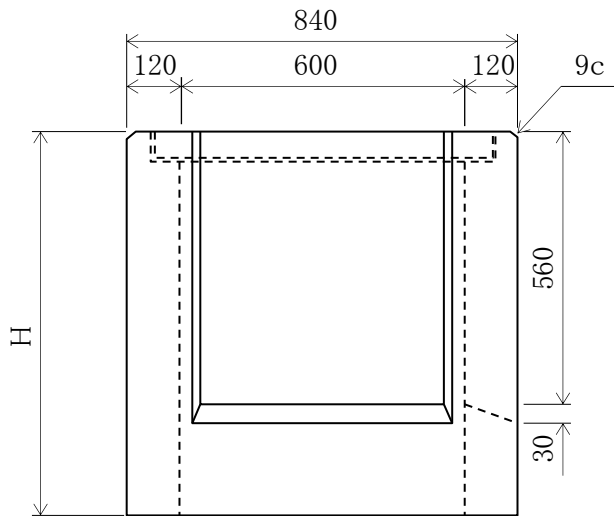
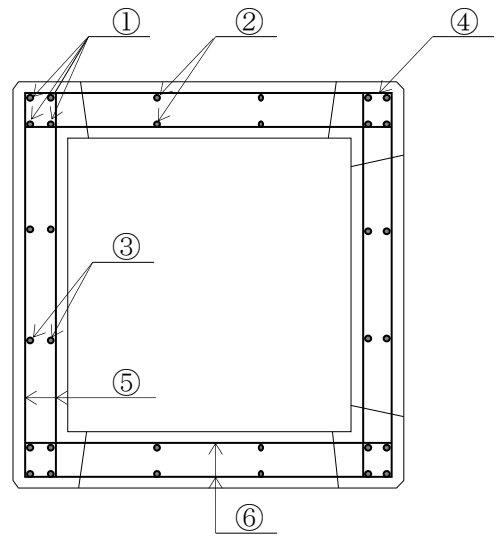
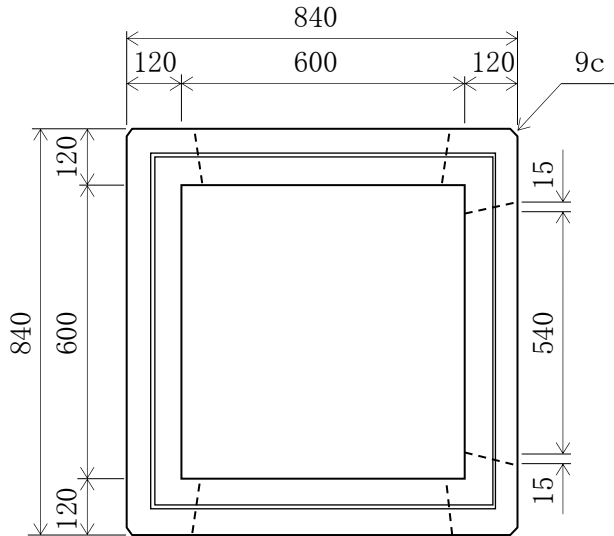

※鉄筋径は、①～⑥すべてφ6mmとする。

■ 規格表

呼び名	配筋						製品本体参考質量(kg)			
	①	②	③	④	⑤	⑥	開口部 無	開口部 1箇所	開口部 2箇所	開口部 3箇所
	本数	本数	本数	本数	本数	本数				
H= 750	16	12	4	20	8	12	595	509	423	337
H= 850				24	10	18	678	592	506	420
H= 950				24	10	18	760	674	588	502
H=1050				28	12	24	843	757	671	585
H=1150				28	12	24	926	840	754	668