

S C - 車両乗入れ用ブロック

■ 形状図

片面歩車道境界ブロックC3段下り

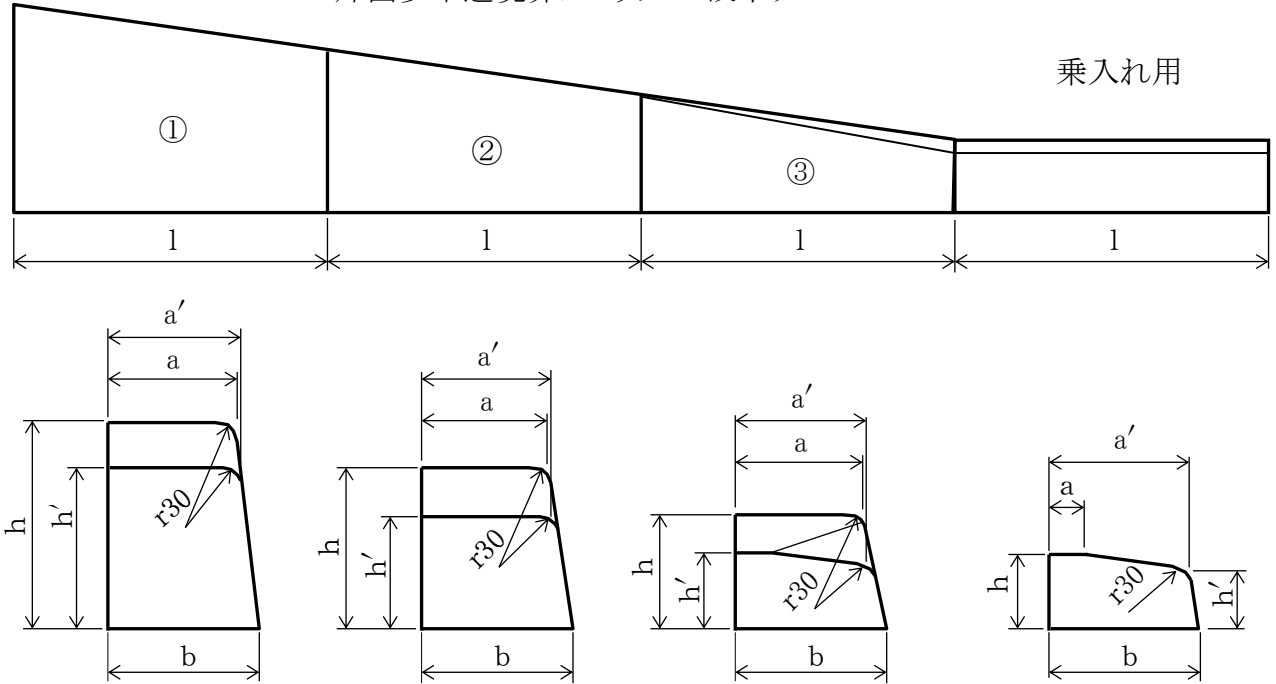

■ 規格表

呼び名	寸法 (mm)							製品参考質量 (kg)	
	a	a'	b	b'	h	h'	l		
片歩C3段下り300-150R	①	180	185	210	—	300	250	600	74
	②	185	190	210	—	250	200	600	62
	③	190	198	210	—	200	150	600	50
乗入れH=150-120R	58	198	210	—	150	120	600	39	
寸法許容差	±2	±2	±3	±3	±3	±3	±3	—	

■ 形状図

両面歩車道境界ブロック片下り

乗入れ用

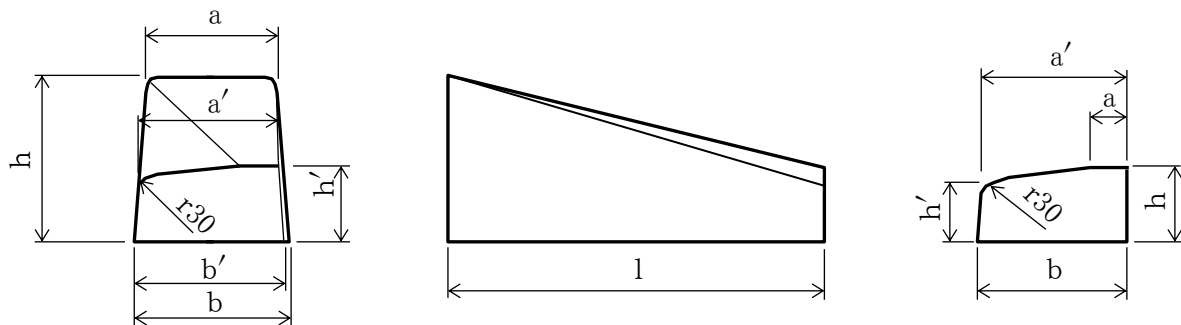

■ 規格表

呼び名	寸法 (mm)							製品参考質量 (kg)
	a	a'	b	b'	h	h'	l	
両歩B片下り250-150R	180	198	230	225	250	150	600	55
両歩C片下り300-150R	180	198	240	225	300	150	600	63
乗入れH=150-120R	58	198	210	—	150	120	600	39
寸法許容差	±2	±2	±3	±3	±3	±3	±3	—